

# INSTRUCTIONS DE MONTAGE

## Système de serrage par moyeu, types MK 2 / MK 5 / ECOFLEX

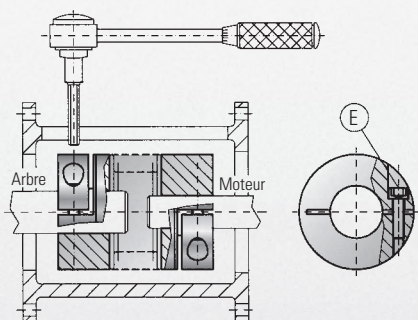

### Montage :

Faire glisser l'accouplement sur l'arbre de l'élément moteur (par exemple, un moteur) jusqu'à la bonne position axiale. Utiliser une clef dynamométrique pour serrer la vis (A) jusqu'à atteindre la valeur indiquée dans le tableau de la page précédente. Insérer ensuite l'élément à entraîner (par exemple, un arbre ou un codeur) jusqu'à la bonne position axiale, serrer la vis en suivant la même procédure que précédemment.

### Démontage :

Desserrer simplement les vis (E) et sortir l'accouplement.

## Système de serrage par arbre expansible, types MK 3 / MK 6

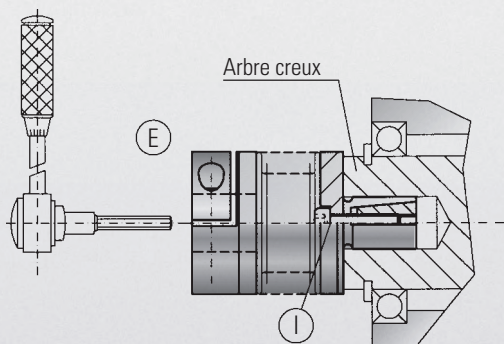

### Montage :

Introduire complètement l'arbre expansible de l'accouplement dans l'alésage de l'arbre creux. En utilisant une clef dynamométrique, serrer la vis (I) jusqu'à atteindre la valeur indiquée dans le tableau de la page précédente. Introduire l'autre arbre du côté de l'autre extrémité de l'accouplement jusqu'à la position correcte, puis serrer la vis (E) en respectant la même procédure que précédemment.

### Démontage :

Desserrer simplement les vis (E) et (I) et sortir l'accouplement. L'arbre expansible peut être libéré en desserrant partiellement la vis (I) et en exerçant une poussée axiale.

## Mise en précontrainte du système à accouplement rapide, types MK4 / MK 5 / MK 6

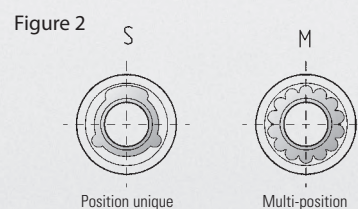
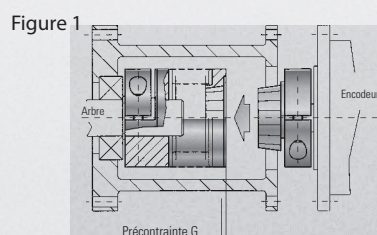
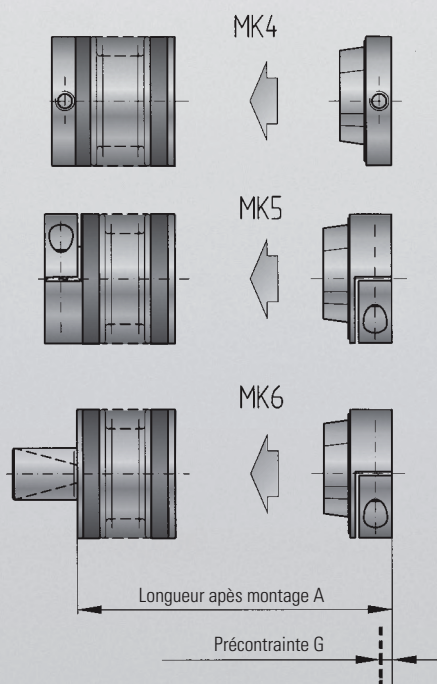

### Montage :

**Important !** Lors de cette opération, il est très important de prendre en considération la longueur de l'accouplement après montage (A). Les types MK 4, MK 5 et MK 6 sont des systèmes à accouplement rapide. Ils permettent un fonctionnement absolument sans jeu à condition d'être correctement précontraints (G) lors du montage. Monter la partie femelle de l'accouplement sur l'élément entraîné. Puis, monter la partie mâle de façon à ce qu'elle puisse glisser en frottant sur l'arbre de l'élément moteur. Monter l'élément moteur sur la bride d'accouplement (figure 1) de façon à repérer la position de la partie mâle de l'accouplement, puis retirer la bride d'accouplement. Faire glisser la partie mâle de l'accouplement vers la partie femelle jusqu'à sentir la précontrainte (G) et serrer les vis. Pour cette opération, respecter les valeurs de couple indiquées dans le tableau de la page précédente. Deux versions de l'accouplement à montage rapide sont disponibles, la version à position unique et la version multi-positions.